

涼風暖房機

家庭用

浴室壁面取付タイプ

型式 SDG-1200GB M

脱衣室/トイレ等壁面取付タイプ

型式 SDG-1200GS M

このたびは、涼風暖房機をお求めいただき、まことにありがとうございました。

1701D

この「取扱説明書」をよくお読みいただき、正しくご使用ください。

なお、お読みになった後は「工事説明書」とともに大切に保管し、必要なときお読みください。

【本体】

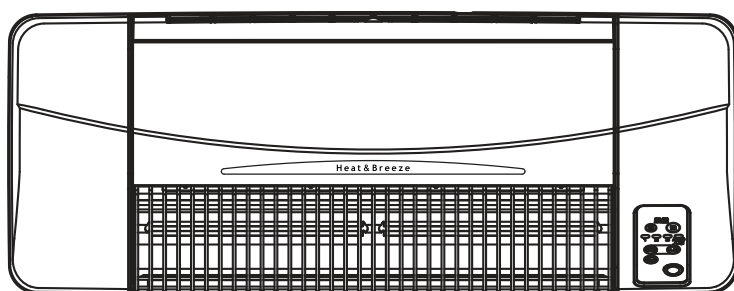

【ミニリモコン】



目次

- 安全のため必ずお守りください 2~3
- 各部の名称 4
- リモコンの設定 5
- 運転のしかた 6~9
- お手入れのしかた 9
- 故障かな?と思ったら 10
- オプション設定 10
- 仕様 11
- 保証とアフターサービス 11
(必ずお読みください)
- 保証書 12



●この涼風暖房機は一般家庭用です。他の用途でのご使用はしないでください。思わぬ事故の原因となります。

●この製品は日本国内家庭用です。電源電圧や電源周波数の異なる海外では使用できません。



またアフターサービスもできません。

安全のため必ずお守りください

- ご使用の前に、この「安全上のご注意」をよくお読みの上、正しくお使いください。
- ここに示した注意事項は、製品を安全に正しくお使いいただき、あなたや他の人々への危害や損害を未然に防止するためのものです。また注意事項は、危害や損害の大きさと切迫の程度を明示するために、誤った取扱いをすると生じることが想定される内容を、「警告」、「注意」に区分しています。いずれも安全に関する重要な内容ですので、必ず守ってください。

 警告	この表示を無視して誤った取扱いをすると、人が死亡または重傷を負う可能性が想定される内容を示しています。
 注意	この表示を無視して誤った取扱いをすると、人が傷害を負う可能性及び物的損害のみの発生が想定される内容を示しています。

- お守りいただく内容を次の図記号で説明しています。













	⊘ 記号は、禁止（してはいけないこと）内容です。
	● 記号は、指示する行為の強制（実行しなければならない）内容です。

- お読みになった後は、お使いになる方がいつでも見られるところに必ず保管してください。

涼風暖房機 (SDG-1200GB _M) (SDG-1200GS _M)		 警告	
	改造はしない。修理技術者以外の人は、絶対に分解・修理は行わない。 発火したり異常動作をしてけがをすることがあります。		運転中及び運転停止後すぐに吹き出し口に触らない。 やけどをするおそれがあります。
	単相交流 100V 以外では使用しない。 火災や感電・故障の原因になります。		本体などにぶらさがらない。 落下や転倒して、けがをするおそれがあります。
	有機溶剤やスプレーを本体の近くに置かない。 爆発や火災の原因になります。		本体の吸い込み口や吹き出し口に指や物を入れない。 内部に触れたりして、感電、やけど、けがをするおそれがあります。
	本体やリモコンに直接水やお湯、カビ取り剤などをかけない。 故障や感電の原因になります。		カーテン、タオル、衣類などの燃えやすいものを近づけない。 火災の原因になります。
	幼児や自分で操作のできない方にはリモコンを持たせない。 やけどや低温やけどをおこすおそれがあります。		電気工事は販売店・工事店様において、有資格者である電気工事士の方が実施する。 ご自分での電気工事は絶対にしないでください。 感電や火災、の原因になります。
	フィルター清掃の際は、必ず運転停止を確認してから行う。 ファンに手が触れけがをするおそれがあります。		フロントパネルに洗濯物などを引っ掛けない。 火災や故障の原因となります。

涼風暖房機 (SDG-1200GB _M)		 警告	
	本機の電源コードおよび棒端子は絶対に切断しない。 漏電・感電や火災のおそれがあります。		アースを確実に取付け、漏電遮断器(分電盤があればよい)を設置する。 故障や漏電のときに感電することがあります。
	配線工事は電気設備基準や、内線規定に従っておこなう。 漏電・感電や火災のおそれがあります。		運転中に本体から異常や異臭が感じられたら、使用を中止し分電盤の専用ブレーカーを切る。 お買い上げの販売店に修理を依頼してください。異常のまま運転を続けると火災や感電の原因になることがあります。
	配線コードにより線は絶対に使用しない。 漏電・感電や火災のおそれがあります。		お手入れの際は、必ず分電盤の専用ブレーカーを切り、足元に注意し、手袋などで手を保護する。 不意に動作して、感電、やけど、けがをするおそれがあります。

涼風暖房機 (SDG-1200GS _M)		 警 告
 脱衣室・トイレ等の壁面取付専用の暖房機のため、浴室や湿気が多い場所には取付けない 感電、火災、故障の原因になります。	 電源プラグを濡れた手で抜き差ししない 感電の原因になります。	
 運転中に本体から異常や異臭が感じられたら、使用を中止し電源プラグを抜く 運転を続けると火災や感電の原因になります。	 電源プラグを抜き差しするときは、必ず運転の停止を確認してから行う 電源プラグの刃やコンセントが痛み、火災の原因になります。	
 電源プラグのほこりなどは定期的に取り プラグにほこりなどがたまると、湿気などで絶縁不良となり、火災、感電の原因になります。	 電源プラグは根元まで確実に差し込む 差し込みが不完全ですと、感電や発熱により火災の原因になります。	
 電源コードや電源プラグを破壊するようなことはしない 傷つけたり、加工したり、重いものをのせたり、加熱したり、熱器具に近づけたり、無理に曲げたり、ねじったり、引っばったりすると芯線の露出、ショート、断線により火災・感電の原因になります。	 延長コードを使用する場合、1200W以上を単独で使用するコードの発熱等により、火災の原因になります。	
	 お手入れの際は、必ず運転の停止を確認してから電源プラグを抜く 不意に動作して、感電、やけど、けがをするおそれがあります。	

涼風暖房機 (SDG-1200GB _M) (SDG-1200GS _M)		 注 意
 運転中にフロントパネルをはずさない 感電、やけど、けがをするおそれがあります。	 高温になる場所(周囲温度40℃以上)で使用しない モーターの寿命を早めたり、故障の原因になります。	 使い初めは十分換気をする 初めてご使用になるときは、煙や染料のニオイなどが出ることがありますが異常ではありません。そのままお使いください。ご使用にともない出なくなりますが、煙やニオイが出た場合は十分換気してご使用ください。
 強い振動や衝撃を与えない ヒーターが破損し、感電やガラス破片によりけがをするおそれがあります。	 ヒーターの熱を直接受ける場所に物を置かない 熱に弱い物は本体吹き出し口から50cm以上離してください。 変形・変質・変色の原因になります。 シャンプーやボディソープ等の中身が出る事があります。	
 長時間身体と同じところを暖め続けない やけどや低温やけどのおそれがあります。	 人感オートで運転中はドアを閉める センサーが感知し運転が開始するおそれがあります。	 スチームサウナ付の浴室や温泉では使わない 故障の原因になります。
 涼風を長時間身体に当たらない 健康を害するおそれがあります。		
 ヒーターを直接見つめない 目に悪影響を与えるおそれがあります。		
 ヒーターを指や棒などで触らない ヒーターの寿命を早めたり、故障や破損、やけどの原因になります。		

涼風暖房機 (SDG-1200GB _M)		 注 意
 長時間使用しない場合は、分電盤の専用ブレーカーを切る。 漏電や火災の原因になります。	 雷が発生しているときは、すぐに運転を中止し分電盤のブレーカーを切る。 故障の原因になります。	

涼風暖房機 (SDG-1200GS _M)		 注 意
 電源プラグを抜くときは、電源コードを持たずに、電源プラグを持つ コードが傷つきショートして、火災や感電の原因になります。	 長時間使用しない場合は、電源プラグを抜く 漏電や火災の原因になります。	 雷が発生しているときには、すぐに運転を中止し電源プラグを抜く 故障の原因になります。

各部の名称

本体

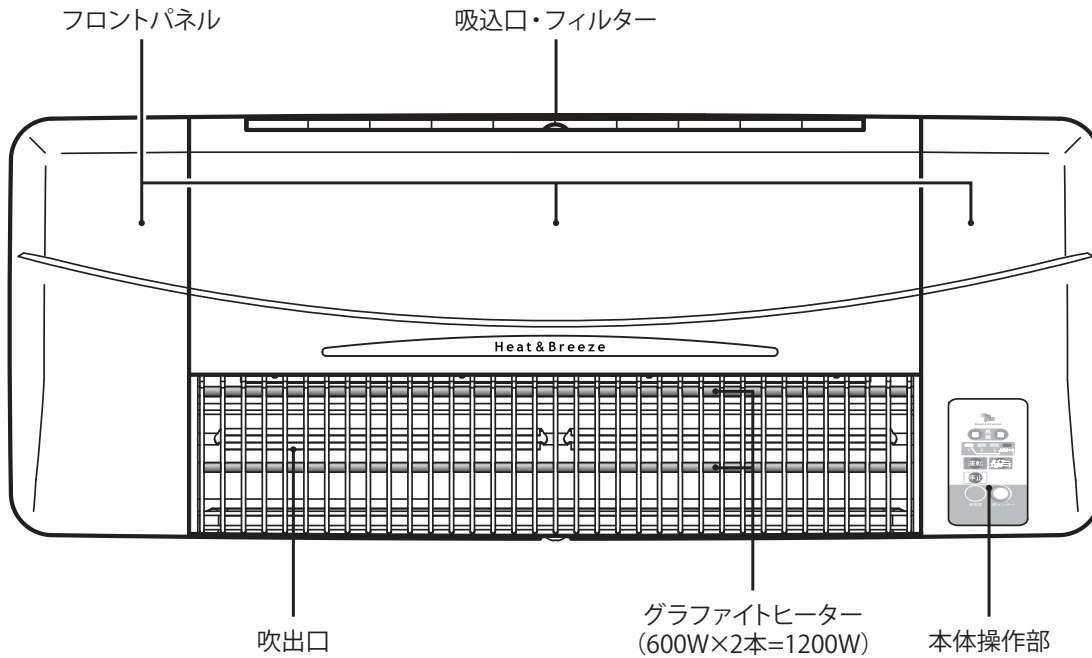

リモコン (SD-GMC)

本体操作部

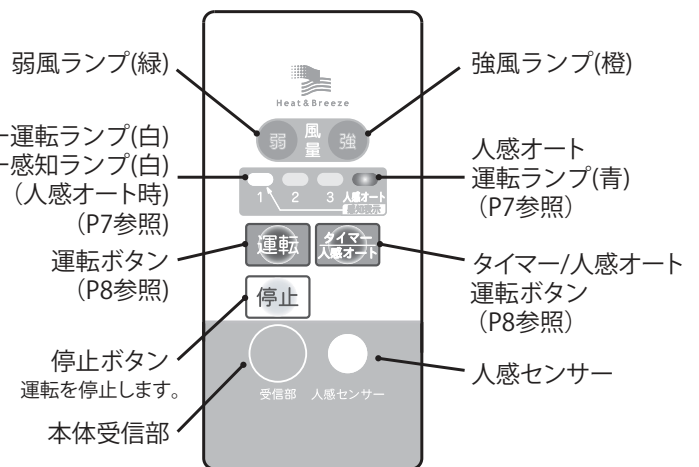
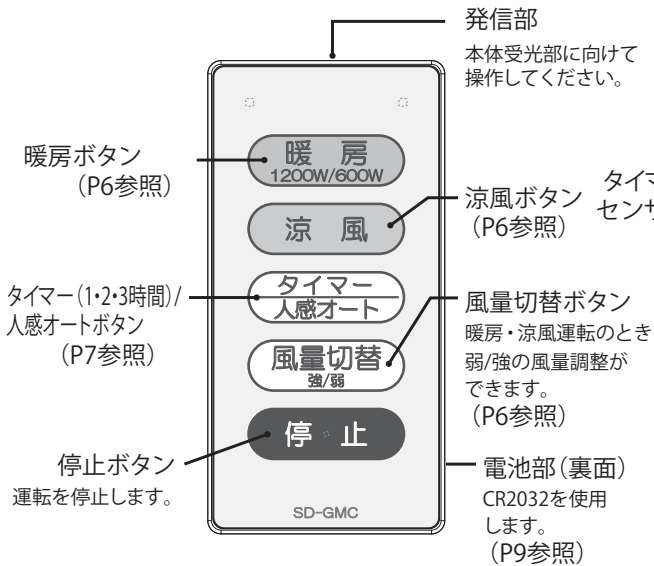

注意

- リモコンを本体に向けて操作し、本体の受信音 (ピッ、ピーなど) が鳴ったことを確認してください。
- インバーター照明器具や電子点灯照明器具等の強い光が当たる場所では、表示ランプがちらついたり、リモコンで動作しない場合があります。

リモコンの設定

電池の入れ方

- ①リモコン裏側の電池フタ固定ねじをドライバーで外す。
- ②電池フタを **開** の方向へまわしフタを開ける。
- ③付属の電池 (CR2032) を **+****-** 正しく入れる。
- ④電池フタを **開** の方向へまわしフタを閉めねじで固定する。

● **+****-** は正しく入れてください。

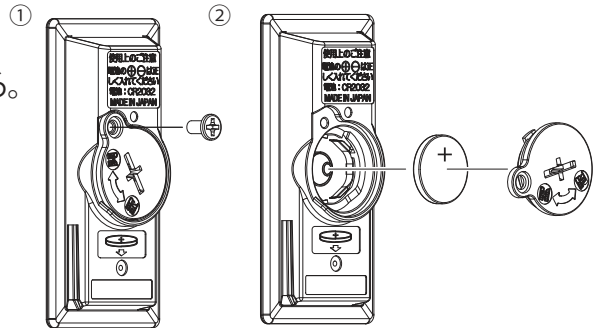

警告

- 電池は充電しないでください。発熱、破損、液漏れにより火災やけが、周囲を汚損する原因になります。
- 万一、電池から漏れた液が皮膚や衣類に付着した場合は、きれいな水で洗い流し、目に入ったときはきれいな水で洗った後、ただちに医師の治療を受けてください。
- 長時間使用しない場合は、電池を取り外しておいてください。
- 電池やリモコンを乳幼児のそばに放置しない。万一、飲み込んだ場合は、すぐに医師に相談してください。また、乳幼児がリモコンから電池を取り出さないように注意してください。

リモコン (SD-GMC) のチャンネル変更のしかた

涼風暖房機 (SDG-1200GBMとSDG-1200GSM) を2台ご使用の場合、片方の機器のチャンネルを変更することが出来ます。出荷時はチャンネル1に設定しています。

【チャンネル2に設定する場合】

- ① **タイマー/人感オート** + **風量切替** + **停止** 同時に3秒押す。

LED1+LED2が同時に2回点滅後、LED1が1回点滅LED2が1回点滅

この場合チャンネル1に設定してあります。

- ② **涼風** を2回押す。(押すたびにLED2が点滅)

- ③ **タイマー/人感オート** + **風量切替** を 本体に向けて 同時に3秒押し設定を確定する。(LED1+LED2が同時に2回点滅)



【チャンネル1に設定を戻す場合】

- ① **タイマー/人感オート** + **風量切替** + **停止** 同時に3秒押す。

LED1+LED2が同時に2回点滅後、LED1が1回点滅LED2が2回点滅



この場合チャンネル2に設定してあります。

- ② **涼風** を1回押す。(押すたびにLED2が点滅)

- ③ **タイマー/人感オート** + **風量切替** を 本体に向けて 同時に3秒押し設定を確定する。(LED1+LED2が同時に2回点滅)

運転のしかた



暖房運転

1. **暖房** (1200W/600W) を押すと、暖房運転を開始します。
押すごとに、**1200W** **600W** の切り替えができます。
2. **風量切替** (強/弱) を押すごとに、**弱** **強** の順に風量が切り替わります。
3. **タイマー** (人感オート) を押すごとに、**1**→**2**→**3**→**人感オート** の順にタイマー運転、人感オートに切り替わります。(P5参照)
4. **停止** を押すと運転は停止します。
5. **暖房** (1200W/600W) を再度押すと、前回の設定内容で運転します。

注意

- ヒーターONの状態から停止する場合は、約20秒間の弱風で冷却運転後停止します。
- 暖房運転時は必ずドアや窓を閉めてください。
- 暖房運転は浴室・脱衣室等の広さ、気密性、断熱性、室温、外気温により、十分暖まらない場合があります。
- 換気扇がある場合は運転を止めてください。暖房能力が落ちます。
- 温風が直接身体にあると気化熱の関係で肌寒く感じる場合があります。その場合は弱風運転にしてください。

涼風運転(冷房・換気機能はありません)

1. **涼風** を押すと、涼風運転を開始します。※ヒーターは点灯しません。
2. **風量切替** (強/弱) を押すごとに、**弱** **強** の順に風量が切り替わります。
3. **タイマー** (人感オート) を押すごとに、**1**→**2**→**3**→**人感オート** の順にタイマー運転、人感オートに切り替わります。(P5参照)
4. **停止** を押すと、運転は停止します。
5. **涼風** を再度押すと、前回の設定内容で運転します。
 - 本体の正面に立って直接風が身体にあたるようにしてください。風が直接身体にあると気化熱の関係で涼しく感じます。
 - 換気扇がある場合には、本機と併用すると効果的です。

運転のしかた (つづき)

タイマー／人感オートの設定

リモコン 本体
タイマー/人感オート か タイマー/人感オート を押すごとに、1→2→3→人感オート に切り替わり、
タイマー運転(ランプ白)、人感オート運転(ランプ青)を
設定できます。

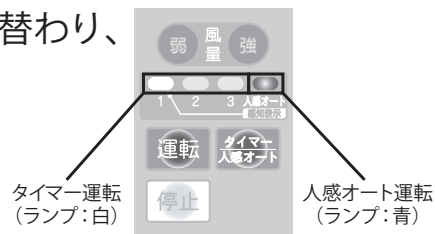

タイマー お好みにより、1時間、2時間、3時間の切タイマーを設定できます。

人感オート 人感センサーにより常に人の動きを感知しています。

1. 人感オート運転時に人の動きを感知すると、「センサー感知ランプ」が点灯し(人の動きに連動するため点滅して見えます)、運転を開始します。
2. 人が退出すると約1分で運転が停止します。停止中は、弱/強風ランプが点滅します。



人感オート詳細設定(人が退出してから運転が停止するまでの時間の変更)

1. 本体操作部 [停止] [タイマー/人感オート] を同時に約3秒長押しします。
「弱」ランプが点滅します。
2. [タイマー/人感オート] を押すごとに、1→2→3分に切り替わります。
3. [停止] を約3秒長押しして設定を完了させます。



※詳細設定はP10オプション設定を参照してください。

注意

- 人感オート運転は常に人の動きを感知しているので、動きが少ない場合、センサー感知ランプは消灯します。センサー感知ランプの消灯が約1分以上続くと運転が停止する場合があります。このような場合は本体に向かって手をふるなどするとセンサー感知ランプが点灯し運転が再開されます。

運転のしかた (つづき)

本体で操作する場合

リモコンと同じ操作を本体操作部でも行えます。

1. **運転** を押すごとに、1200W弱 → 600W弱 → 1200W強 → 600W強 → 涼風強 → 涼風弱 に切り替わります。
2. **タイマー/人感オート** を押すごとに、1時間 → 2時間 → 3時間 → 人感オート に切り替わります。
3. **停止** を押すと、運転は停止します。

注意

- 高いところでの作業となりますので、足場には十分注意してください。
- 本体側で操作する場合、運転によりヒーターが点灯いたしますので、やけどなどに十分ご注意ください。

リセットのしかた

本体 本体操作部の **停止** を約10秒長押ししてください。

- 高いところでの作業となりますので、足場には十分注意してください。
※リセット後の設定は工場出荷時にもどります。

リモコン 電池を一度抜いて再度入れてください。このとき、電池ターミナル部に破損・サビ・汚れがないか確認してください。

通電確認のしかた

本体が停止している時に、本体操作部の **停止** または、リモコンの **停止** を押すと、本体操作部の弱/強風ランプが3回点滅し通電の確認ができます。

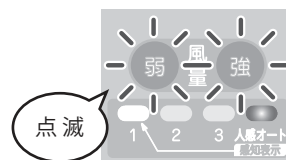

人感センサー検知エリア調整方法

症状：人がいないのに1分経過しても運転が止まらない

- 確認事項：機器周辺に①動く物、②熱を発している物等何も無い事を確認していただき、以下の手順で調整してください。

- ①付属の検知エリア調整シート（2枚入り）を人感センサー部の左側に貼りつけてください。
- ②人感センサー運転をおこない、人が退出後1分を経過して運転が停止することを確認してください。1分を経過しても運転が停止しない場合はさらにもう1枚で範囲を狭め調整をしていただき、再度運転をして停止する事を確認してください。

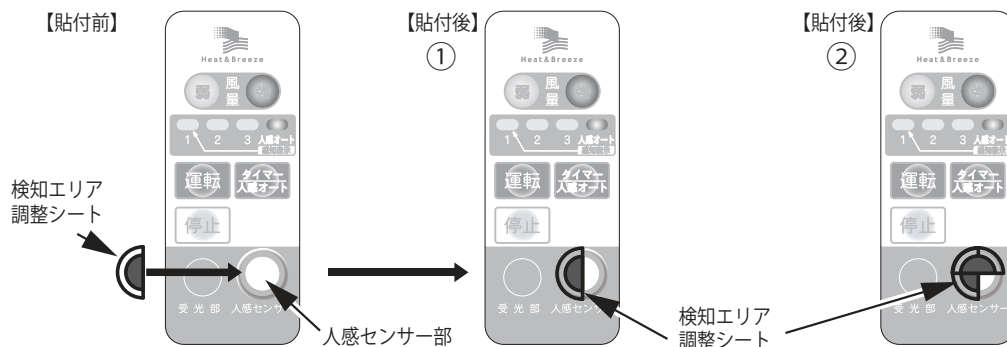

運転のしかた (つづき)

【異常表示】

エラー要因	説明	LED表示1	LED点滅	動作
室温異常	室温 60°C以上	強&弱 LED	0.5秒間隔	停止
室温サーミスタ異常	室温サーミスタ短絡/断線	強&弱 LED	0.25秒間隔	停止

※ 室温サーミスタ異常、室温異常時は暖房運転のみ停止し、他の運転は可能とします。

お手入れのしかた

警告

- お手入れの際は、必ず運転停止を確認してからSDG-1200GBMは分電盤の専用ブレーカーを切る。SDG-1200GSMは電源プラグを抜く。不意に動作して、やけどをしたり、感電の原因になります。
- 運転停止後、すぐにフロントパネル吹出口などの本体に触れない。やけどのおそれがあります。
- 本体やリモコンに直接水やお湯、カビ取り剤などをかけない。故障の原因になります。
- 分電盤のブレーカーや電源プラグを濡れた手でさわらない。感電のおそれがあります。

注意

- お手入れは、本体が冷めてから行う。やけどのおそれがあります。
- お手入れは、足元に注意し、手袋などで手を保護してから行う。感電、やけど、けがをするおそれがあります。
- ヒーターを指や棒などで触らない。ヒーターの寿命を早めたり、故障や破損の原因になります。
- 高いところでの作業となりますので、足場には十分注意をして作業してください。

お願い

- アルコール、ベンジン、シンナー、みがき粉、科学洗剤、科学ぞうきんなどは使用しない。
- 台所用中性洗剤をうすめて使用する。
- お手入れ後、熱による乾燥はしない。変形、変色の原因になります。

ヒーター周辺や本体内部の清掃は、お買い上げの販売店にご相談ください。

本体の清掃

- 本体表面のほこりは、掃除機で吸い取ってください。
- うすめた台所用中性洗剤をつけた布をしぼり、本体をよく拭いてから、乾いた柔らかい布で拭いてください。

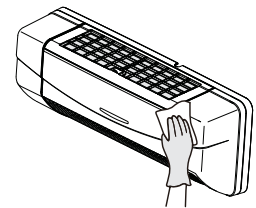

フィルターの清掃

1. フィルターの外し方

フロントパネルの上部のつまみに指をかけて矢印の方向に引っ張って、フィルターをフロントパネルからはずします。

(ほこりの落下に気をつけてください)

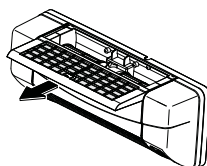

3. フィルターの取り付けかた

フィルターをフロントパネルの上部に最後まで差し込んでください。

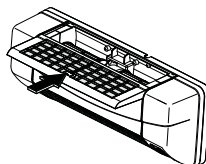

2. フィルターのお手入れ

- ① 掃除機でほこりを吸い取る。
- ② 台所用中性洗剤をうすめたぬるま湯に浸し、水洗いしたあと、からぶきをして水滴をよくふきとる。
※熱による乾燥はしないでください (変形、変色の原因になります)

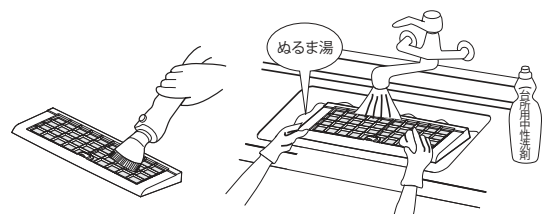

故障かな？と思ったら

◎修理を依頼される前に下記の項目をご確認ください。いずれの場合にもあてはまらない場合には、型式とともにお買い上げの販売店または、11ページのご相談窓口にご連絡ください。

症状	原因	処置方法
運転しない 停止状態から 停止 ボタンを押しても、本体の弱/強風ランプが点滅(3回)しない	①停電 ②分電盤の専用ブレーカーが切れている ③電源プラグが抜けている (SDG-1200GSmのみ)	①電源が復帰するまでまっってください。 ②分電盤の専用ブレーカーを入りにしてください。 ③電源プラグを差し込んでください。
リモコン操作ボタンを押しても運転しない	①電池の入れ方(⊕⊖の方向)が間違っている ②リモコン電池が消耗している ③リモコンを本体受信部に向けていない	①電池を正しく入れ直してください。 ②リモコンの電池を交換してください。 ③リモコンを正確に本体受信部に向けてください。
リモコンが正常に動作しない	①リモコンの故障	①新しいリモコンをお買い求めください。
人感オート運転中に運転が止まる 人感センサーが働かない (センサーランプが点灯していない)	①人感センサー使用中に人の動きが止まっている ②人感オート運転になっていない ③タオルなどセンサーをささぎるものがある	①本体センサーに向かって大きく手を振るなどしてください。 ② 設定 ボタンを押して人感オートに設定してください。 ③障害物を取り除いてください。

正常にならない場合は使用を中止し、お買い上げの販売店に修理を依頼してください。

オプション設定

設定変更は本体側操作部でおこないます。

オプション設定項目、設定値一覧表 初期設定

項目	ランプ				起動方法 (本体操作部)
	1	2	3	人感オート	
① 人感モードで退室後ヒーターが切れるまでの時間	1分	2分	3分	—	停止 + タイマー/人感オート 3秒
② 人感連続ON強制停止	1時間	2時間	3時間	—	停止 + 運転 3秒
③ サーミスタ温度補正	40℃	45℃	50℃	55℃	停止 + 運転 + タイマー/人感オート 3秒

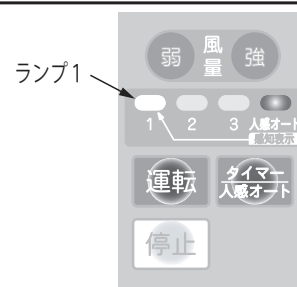

本体側操作部

●全ての設定モードでは **停止** ボタン長押し3秒を実行するまで設定値は変更されません。

①人感センサーOFF停止ディレイ設定変更のしかた

- 1) **停止** + **タイマー/人感オート** ボタン同時長押し(3秒)で風量『弱』が0.5秒間隔で点滅、『ランプ1』が点灯する。
- 2) **タイマー/人感オート** ボタンで設定値変更。1分 → 2分 → 3分 → 1分 → … の順 【初期値】 1分
- 3) **停止** ボタン長押し3秒で設定変更終了。

②人感センサー連続ON強制停止時間設定変更のしかた

- 1) **停止** + **運転** ボタン同時長押し(3秒)で風量『強』が0.5秒間隔で点滅と『ランプ1』が点灯する。
- 2) **タイマー/人感オート** ボタンで設定値変更。1時間 → 2時間 → 3時間 → 1時間 → … の順 【初期値】 1時間
- 3) **停止** ボタン長押し3秒で設定変更終了。

③ヒーターOFF温度設定(サーミスタ温度補正) 変更のしかた

- 1) **停止** + **運転** + **タイマー/人感オート** ボタン同時長押し(3秒)で『ランプ2』が点滅する。
- 2) **タイマー/人感オート** ボタンで設定値変更。2 (45℃) → 3 (50℃) → 人感オート(55℃) → 1 (40℃) … の順 【初期値】 2 (45℃)
- 3) **停止** ボタン長押し3秒で設定変更終了。

■設定値の初期化

- 本機種は、停電などによる電源供給の遮断、及びリセットを行うと上記設定した内容はすべて初期値となります。再度設定をしてください。

仕様

この製品は日本国内家庭用です。電源電圧や電源周波数の異なる海外では使用できません。また、アフターサービスもできません。

電気代は27円/kwhで計算しています。

型 式		浴室暖房機 (SDG-1200GBm) / 脱衣室暖房機 (SDG-1200GSm)			
消費電力 (W)	運 転 模 式	定格周波数			
		50Hz (電気代)		60Hz (電気代)	
		暖 房	600W (弱)	615 (約16.6円/時間)	615 (約16.6円/時間)
			600W (強)	620 (約16.7円/時間)	620 (約16.7円/時間)
			1200W (弱)	1215 (約32.8円/時間)	1215 (約32.8円/時間)
1200W (強)	1220 (約32.9円/時間)		1220 (約32.9円/時間)		
涼 風	(弱)	15 (約0.40円/時間)	15 (約0.40円/時間)		
	(強)	20 (約0.54円/時間)	22 (約0.54円/時間)		
騒音 (dB)	暖 房 ・ 涼 風 (弱)		33		
	暖 房 ・ 涼 風 (強)		46		

待機電力量：0.5W (約0.01円/時間) 質量：約3.7 (kg)

保証とアフターサービス (必ずお読みください)

アフターサービス等について、おわかりにならないときは、お買い上げの販売店かご相談窓口にお問合わせください。

①保証書	保証書は、必ず「お買い上げ日・販売店名」等の記入をお確かめのうえ、販売店から受け取っていただき、内容をよくお読みの後、大切に保管してください。 [保証期間はお買い上げの日から1年です。]	
②修理を依頼される ときは	連絡して いただきたい 内容	<ul style="list-style-type: none"> ●品名 ●型式 ●お買い上げ年月日 ●故障の状況 ●ご住所 ●お名前 ●電話番号 ●訪問希望日
	保証期間中	修理に際しましては保証書をご提示ください。 保証書の規定に従って、販売店が修理させていただきます。
	保証期間経過後	修理すれば使用できる場合には、ご希望により修理させていただきます。
③補修用性能部品の 保有期間	涼風暖房機の補修用性能部品の製造打ち切り後6年間保有しています。 ●補修用性能部品とは、その商品の機能を維持するために必要な部品です。	

ご相談窓口

修理などアフターサービスに関するご相談や、商品情報やお取り扱いについてのご相談はお客様相談窓口へ

フリーダイヤル(無料) **0120-775-191** 携帯電話・PHSからもご利用いただけます。

※お電話番号をお確かめのうえ、おかけ間違いのないようご注意ください。

受付時間 ●午前9:00～午後5:00 (土曜・日曜・祝日と年末年始・夏期休暇を除く)

愛情点検



☆長年ご使用の涼風暖房機の点検を!

ご使用の際
このようなことは
ありませんか。

- 運転開始後回転音が不規則に聞こえたり回転がしない。
- 運転中に異常音や振動がする。
- 異臭がする。
- その他の異常を感じる。

使用
中止

このような症状のときは、使用を中止し、故障や事故の防止のため、電源を切り、必ずお買い上げの販売店に点検・修理を依頼してください。

保証書

保証書

型 式		製造番号	
保証期間	お買い上げ日	年 月	日より1年間
※お客様	お名前 ご住所	様 TEL	— —
※販売店	店名 住所	TEL	— —

※ 印欄に記入のない場合は無効となりますから必ずご確認ください。

お買い上げいただき誠にありがとうございました。

- お買い上げの日から上記の期間内に故障した場合は本書の記載内容に基づき、お買い上げの販売店にご依頼の上、本書をご提示ください。
- お客様にご記入いただいた保証書の控えは、保証期間内のサービス活動及びその後の安全点検活動のために記載内容を利用させて頂く場合がございますので、ご了承ください。

[無償修理規定]

1. 施工・取扱説明書や本体ラベルその他の注意書きに従った正常な使用状態で、保証期間内に故障が発生した場合は、無償修理しますのでお買い上げの販売店にご依頼ください。
 2. 保証期間内でも、次の場合は有償修理となります。ご注意ください。
 - a) 使用上の誤りや不当な修理・改造により故障・損傷。
 - b) お買い上げ後の転倒・取付場所の移動・輸送・落下等により故障・損傷。
 - c) 一般家庭用以外または業務用として使用された場合の故障・損傷。
 - d) 火災・地震・風水害・ガス害・落雷・その他天災地変・公害・異常電圧その他外的要因による故障・損傷。
 - e) 施工・取扱説明書で禁止されている設置をされた場合。
 - f) 本書のご提示がない場合。
 - g) 本書に所定の記入がなされていない場合や字句を書き換えられた場合。
 3. 下記の場合、修理もしくは保証を致しかねますのでご了承ください。
 - a) 本機の誤使用や指定場所以外の使用による他の機器の故障・損傷あるいはそれにより発生した障害。
 - b) 本機を使用したことにより発生した変色・変形などの傷害。
(ご使用のまえに、必ずご確認ください。)
 4. 本書は日本国内でのみ有効です。
This Warranty is valid only in Japan.
 5. 本書は再発行いたしませんので紛失しないよう大切に保存してください。
- この保証書は本書に明示した期間、条件のもとにおいて無料修理をお約束するものです。
この保証書によって保証書を発行している者(保証責任者)及びそれ以外の事業者に対するお客様の法律上の権利を制限するものではありません。
保証期間経過後の修理等についてご不明の場合は、お買い上げの販売店にお問い合わせください。

 高須産業株式会社

TSC 換気システム

本社工場 〒311-2404 茨城県潮来市水原3080
TEL 0299-67-5151(代) FAX 0299-67-5120
URL: <http://www.takasu-tsk.com> E-mail: info@takasu-tsk.com